

## Principio di funzionamento dei sensori di livello elettromeccanici

La figura n. 4 mostra i componenti di un indicatore di livello elettromeccanico.

I sensori di livello elettromeccanici, sfruttano il contatto mobile montato inferiormente al galleggiante per cortocircuitare i contatti fissi all'estremità inferiore dello stelo (fig.5) e permettere così l'accensione di una lampada spia.

A richiesta, mediante un circuito elettronico aggiuntivo, è possibile avere un Check Control che, in fase di accensione, verifica il funzionamento della spia riserva accendendola per alcuni secondi, parallelamente, durante il normale funzionamento introduce un ritardo sul segnale in modo da evitare il lampeggio della spia nelle fasi di rollio o beccheggio del veicolo.

Questi sensori, molto economici, sono stati studiati per la segnalazione della riserva in piccoli serbatoi contenenti liquidi non conduttivi come oli e carburanti.

### *Operating principle electromechanical level gauges*

*Figure 4 shows the components of an electromechanical level gauge.*

*The electromechanical sensors use the contact at the bottom of the float to shortcircuit the fixed contact on the lower end of the stem (Fig. 5), and this switches on the light.*

*An optional electronic device can be used to check the reserve indicator for a few seconds during ignition. During normal operation it introduces a delay to prevent the light from flashing when the vehicle pitches or rolls.*

*These very inexpensive sensors are designed to indicate the reserve level in small tanks containing non-conductive fluids, such as oil or fuel.*

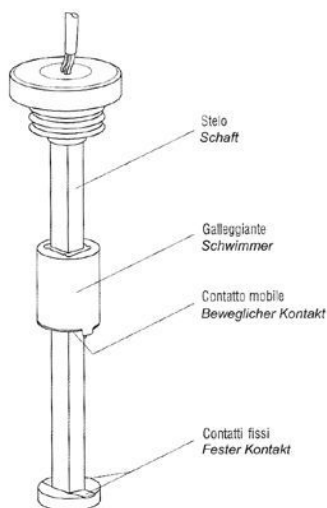

Fig. 4

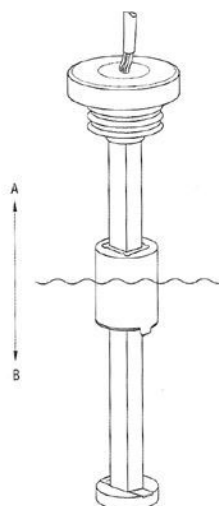

Fig. 5