

## MOD. 23 Interruttore stop idraulico Brake switch

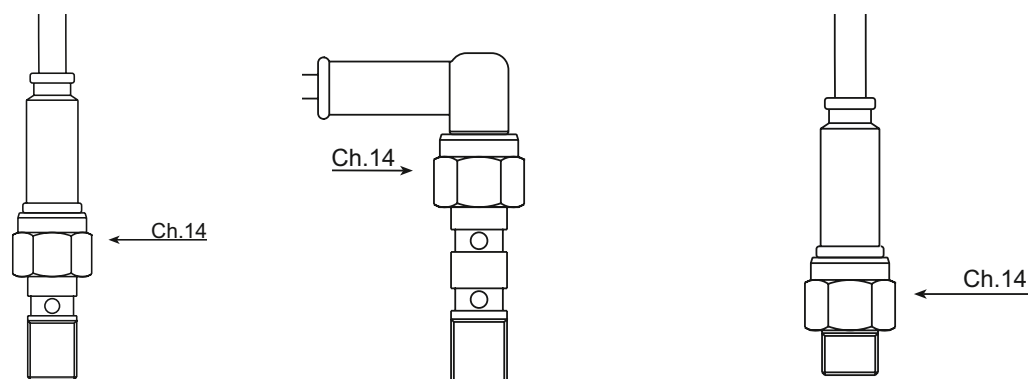

• Corpo	Acciaio zincato (a richiesta inox)
• Contatti elettrici	Argentati
• Condizione elettrica	NA (a richiesta N.C.)
• Max tensione commutabile	24 Vcc
• Carico resistivo	21 (12 Vdc) VA
• Max temperatura fluido	80°C
• Sovrapressione	35 0bar
• Campo di intervento	2.5 - 5.5 bar
• Tipo di azionamento	1B
• Situazione di inquinazione	normale
• Membrana	EPDM CH (liquido freni) NBR (olio idraulico)
• Filettature	M10x1 - M10x1,25 - 1/8NPT ecc.
• Connessioni elettriche	A richiesta

Contattare i nostri servizi commerciali per maggiori informazioni sulle versioni disponibili

• Case	Zinc plated steel (on request stainless steel)
• Electric contacts	Silver plated
• Contact	NO (on request N.C.)
• Max switched voltage	24 Vcc
• Resistive load	21 (12 Vdc)VA
• Max fluid temperature	80°C
• Overpressure	350 bar
• Intervention point	2.5 - 5.5bar
• Action type	1B
• Pollution situation	normal
• Diaphragm	EPDM CH (brake liquid) NBR (Idraulic oil)
• Thread	M10x1 - M10x1,25 - 1/8NPT ecc.
• Electrical connections	On request

Please contact our Customer service for further information on the versions available.