

MOD. SNV09

Sensore di velocità e rotazione ad effetto di Hall Hall effect speed and rotation sensor

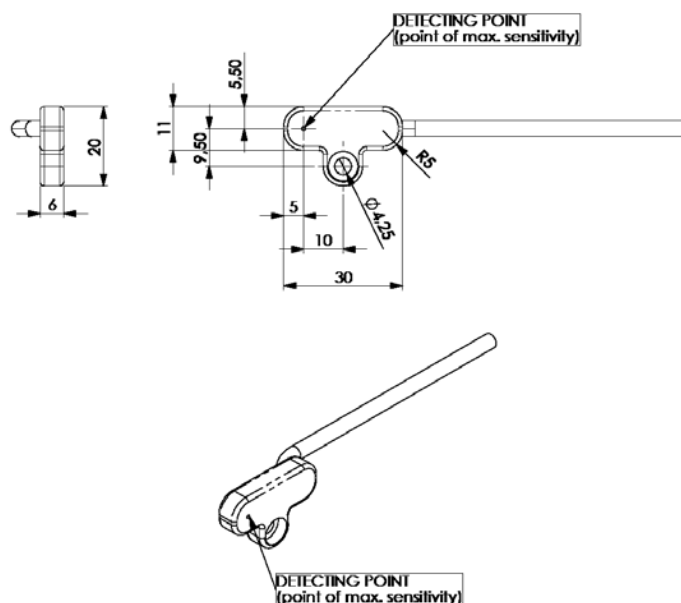

CARATTERISTICHE

- sensore sviluppato specificatamente per l'utilizzo nel settore motociclistico (tachimetro, ABS)
- il sistema non necessita della presenza di magneti posizionati sull'oggetto di cui è necessario misurare la velocità, ma unicamente della presenza di sporgenze metalliche (teste delle viti di fissaggio del disco freno, ruota fonica, ecc.)
- la presenza di un unico elemento sensibile, diversamente da altre configurazioni presenti sul mercato, permette di evitare costose operazioni di allineamento
- il sensore è dotato di un sistema elettronico di protezione contro inversioni della tensione di alimentazione o contro eventuali corto circuiti dell'uscita
- il circuito integrato utilizzato ha la capacità di compensare eventuali deformazioni dovute al funzionamento dell'oggetto di cui si sta misurando la velocità, ad esempio la deformazione del disco freno dovuta alla dilatazione termica durante la frenata
- il prodotto può essere personalizzato in funzione delle diverse esigenze del cliente
- peso e ingombro estremamente ridotto

SCHEDA TECNICA

Caratteristiche elettriche

Tensione di alimentazione	4.5 ±24V
Corrente assorbita	6 mA
Corrente di uscita massima	25 mA
Frequenza di funzionamento	0/3 kHz
Connessione 3 fili	+Vcc, GND, OUT
Protezione inversione alimentazione	18V

Caratteristiche magnetiche

Massimo range dinamico	500mT
Isteresi	5 mT

Caratteristiche meccaniche

Range di temperatura	-30°C÷100°C
Massima distanza di rilevamento	1.5mm
Involucro	Nylon 6/6

FEATURES

- this sensor is specifically built for the motorcycle market (tachometer, ABS)
- the system does not require the placement of magnets on the target but only the presence of metal protuberances (brake disk fixing screw heads, phonic wheel, etc.)
- unlike other configurations available on the market, this sensor is based on a single sensitive element, avoiding the necessity of expensive alignment operation
- the sensor has a built in electronic protection against supply voltage inversions and output short circuits
- the integrated circuit used can compensate any deformation of the object whose speed is measured, such as the thermal dilatation during the breaking action
- the product can be customized, according to the customer's requirements
- weight and dimensions extremely compact

TECHNICAL DATA

Electrical characteristics

Supply voltage	4.5±24V
Supply current	6mA
Maximum output current	25mA
Operating frequency	0/2 kHz
3-wire connection	+Vcc, GND, OUT
Reverse voltage protection	18V

Magnetic Characteristics

Maximum dynamic range	500mT
Hysteresis	5 mT

Mechanical characteristics

Temperature range	-30°C÷100°C
Air gap	1.5mm
Case	Nylon 6/6

Per un corretto impiego vedere le note generali del catalogo sensori Euroswitch edizione 10/2010.
For a correct use please refer to "General Notes" in the Euroswitch sensors catalogue, edition 10/2010.