

# 46 PRESSOSTATO A PISTONE PER BASSA PRESSIONE - CONTATTI IN SCAMBIO

## PISTON PRESSURE SWITCH FOR LOW PRESSURE - SPDT CONTACTS

A richiesta sono disponibili le certificazioni:  
Certifications available on request:

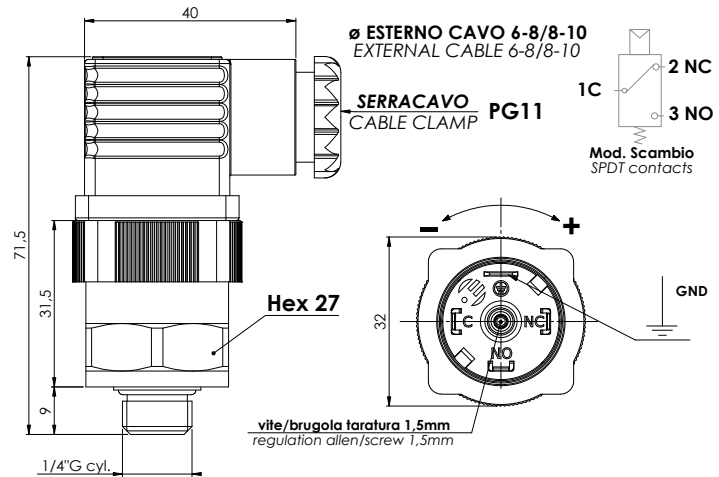

Codice / Part number Corpo in alluminio - Aluminum case	Filettatura Thread	Campo di regolazione Setting range bar	Tolleranza a 20°C Tolerance at 20°C bar
46 2 3 6 1 2	1/4" gas cilindrico 1/4" cylindrical gas	2 - 10	± 0.5

Corpo Case	Alluminio Aluminum	
Contatti elettrici Electric contacts	Argento Silver	
Grano di regolazione Regulation screw	Brugola da 1,5 mm Allen Key 1,5 mm	
Max temperatura del fluido Max fluid temperature	80°C	
Condizione elettrica Electrical condition	SPDT (contatti in scambio) SPDT (exchange contact)	
Caratteristiche elettriche Electrical characteristics	0.4A / 125 Vdc 5 (4) A / 14 Vdc 4 (3) A / 30 Vdc 5 (3) A / 125 Vac 3 (2) A / 250 Vac	Versione UL UL Version 0.05 A / 125 Vdc 3 A / 30 Vdc 3 A / 125 Vac 3 (3) A / 250 Vac
	Max pressione di sicurezza Max Overpressure limit	50 bar
Max pressione di lavoro Max Working pressure	20 bar	20 bar

Isteresi fissa Fixed hysteresis	max 0.8 bar
Tipo di azionamento Action type	1B
Vita meccanica Mechanical working life	2x10 <sup>5</sup> operazioni (0-10 bar) 2x10 <sup>5</sup> operations (0-10 bar)
Vita elettrica Electrical working life	5x10 <sup>4</sup> operazioni 5x10 <sup>4</sup> operations
Coppia max di serraggio Tightening torque max	20 Nm
Grado di protezione Protection degree	IP65 con connettore a norme UNI EN 175301-803 (DIN43650) with connector according to UNI EN 175301-803 (DIN43650)
Tenuta Seal	NBR + Teflon (vedi pag. 19) NBR + Teflon (see page 19)
Peso Weight	~ 110 g